

art.collection®
castelli®
comforto®
dyes®

Benelux

Haworth Benelux B.V.
Archimedesbann 2
3439 ME Nieuwegein
Netherlands
Tel. +31 30 287 70 60
Fax +31 30 287 70 69

Czech Republic

Haworth Czech
The Park
Building 6
V Parku 2316/12
148 00 Praha 4 – Chodov
Czech Republic

France

Haworth S.A.S.
166, rue du Faubourg Saint-
Honoré
75008 France
Tel. +33 1 4564 4500
Fax +33 1 4564 4545

Germany

Haworth GmbH
Communication Center
Am Diensterbahnhof 6
31848 Bad Münder
Germany
Tel. +49 5042 501 0
Fax +49 5042 501 200

Hungary

Haworth Hungary Kft.
Alkotás Point Building
Alkotás út 50
1123 Budapest
Hungary
Tel. +36 1 201 40 10
Fax +36 1 201 19 95

Ireland

Haworth Ireland
8/89 Furze Toad
Sandyford Industrial Estate
Dublin 18
Ireland
Tel. +353 1 295 9355
Fax +353 1 295 9366

Italy

Haworth S.p.A.
Via Einstein, 63
40017 San Giovanni in Persiceto
Bologna
Italy
Tel. +39 051 820111
Fax +39 051 826987

Portugal

Haworth Portugal S.A.
Estrada Consiglieri Pedroso, 68
Apartado 15
2746-955 Queluz
Portugal
Tel. +351 214 345 000
Fax +351 214 345 050

Spain

Haworth Spain Ltd.
C/Salvatierra 5
1a planta
28034 Madrid
Spain
Tel. +34 91 3980 480
Fax +34 91 3980 481

Switzerland

Haworth Schweiz AG
Badstrasse 5
Postfach 54
5737 Menziken
Switzerland
Tel. +41 62 765 51 51
Fax +41 62 765 51 52

United Kingdom

Haworth UK Limited
Cannon Court
Brewhouse Yard
St. John Street
Clerkenwell
London EC1V 4JQ – U.K.
Tel. +44 20 74 90 13 60
Fax +44 20 74 90 15 13

USA

Haworth Inc
One Haworth Center
Holland MI 49423-9576
USA
Tel. +1 616 393 3000
Fax +1 616 393 1570







Catherine Le Théo and Thierry Blet have created a very unusual range "with the appearance of being inflated with helium gas". Designed for use in reception, relaxation or conference areas.

Cathérine Le Téó und Thierry Blet haben ein Sitzmöbel in ungewöhnlichem Design und Qualität entworfen. „Es sieht aus, als wäre es mit Helium gefüllt“ und ist für den Empfangs- und Konferenz-Bereich in seiner klassischen Anmutung wie geschaffen.

Catherine Le Théo et Thierry Blet signent un design atypique «comme gonflé à l'hélium», pour un grand classique de l'aménagement des espaces de réception, détente ou conférence.

Catherine Le Théo en Thierry Blet hebben een ongewone serie gecreerd "met een verschijning alsof deze met helium is gevuld". Ontworpen voor gebruik bij recepties, relaxen of conferentie omgevingen.



From the Demi Huit on castors to the two or three seater, "Grand Huit" sofa, including the "Huit" Club armchair, a complete range with a clearly defined identity, a friendly, warm atmosphere to provide a different spatial approach to company reception and relaxation areas.

Vom Modell "Demi Huit" auf Rollen bis hin zum Zwei- oder Dreisitzer-Sofa "Grand Huit" – und nicht zu vergessen den "Huit"-Clubsesseln – handelt es sich um eine komplette Produktfamilie in durchgängig abgestimmtem Design. Die freundliche und warme Note dieser Sitzmöbel verleiht dem Warte- und Empfangsbereich Ihres Unternehmens eine ausgeglichene Atmosphäre oder lädt einfach zum Entspannen ein.

Du « Demi Huit » bridge sur roulette au « Grand Huit » canapé deux et trois places en passant bien sûr par « Le Huit » fauteuil club : une famille complète aux identités marquées. Une note conviviale et chaleureuse pour une autre approche des espaces de vie dans l'entreprise.

Van de Demi Huit op rolwielen naar de twee-of driezitter, "Grand Huit" sofa, inclusief de "Huit" Club armstoel, een complete serie met een heldere gedefinieerde identiteit, een vriendelijk, warme atmosfeer om verschillende bedrijfsontvangstruimtes en relax ruimten te benaderen.





Always attentive to the smallest details, the comforto quality is fully expressed in the finely worked leather. Low tables complete the programme. Different forms and finishes: woodwork, lacquer, etc...

Sorgfalt bis ins kleinste Detail. Die Qualität, durch die sich comforto auszeichnet, zeigt sich insbesondere in der hervorragenden Verarbeitung. Niedrige Beistelltische vervollständigen dieses Programm. Verschiedene Formen und Oberflächen sind verfügbar: Edelholz, Lack etc..

Souci du détail, la qualité comforto s'exprime pleinement dans le travail de sellerie.

Des tables basses viennent compléter ce programme. Différentes formes et finitions : ébénisterie, laques...

Altijd alle aandacht voor de kleinste details, de comforto kwaliteit is volledig geuit in het fijne bewerkte leder. Lage tafels maken het programma compleet. Verschillende bladvormen en afwerkingen: fineer, gelakt, etc...



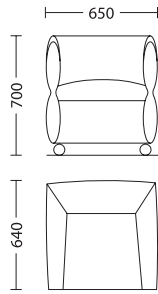

Demi Huit

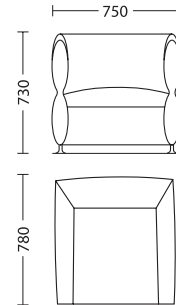

Huit

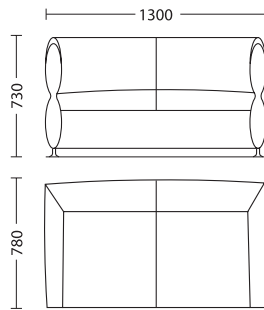

Huit sofa 2 seats
Grand Huit – Zweisitzer
Grand Huit 2 places
Grand Huit – Tweezitter

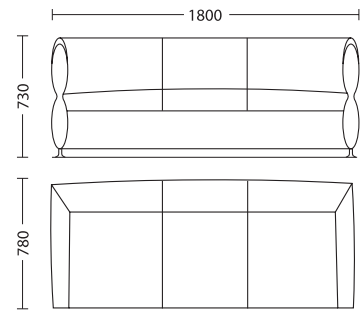

Huit sofa 3 seats
Grand Huit – Dreisitzer
Grand Huit 3 places
Grand Huit – Driezitter

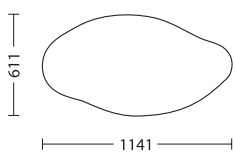

Petal table
Blattförmiger Tisch
Table pétale
Bloemvormige tafel

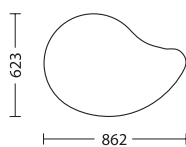

Teardrop table
Tropfenförmiger Tisch
Table goutte d'eau
Druppelvormige tafel

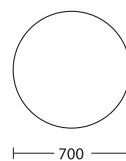

Round table
Runder Tisch
Table ronde
Ronde tafel

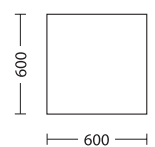

Square table
Quadratischer Tisch
Table carrée
Vierkante tafel